



Uživatelská příručka

Zahradní postřikovač se spalovacím motorem, pro modely:

M83220 (14 litrů)

M83221 (20 litrů)



**Číst pečlivě
instrukce**



Vážený zákazník, děkujeme Vám za důvěru, kterou jste projevili zájmem o nářadí MAR-POL.

Motorový zádový postřikovač je zařízení na aplikaci kapalných minerálních hnojiv. Jedná se o přenosné zařízení vybavené spalovacím motorem, vestavěnou nádrží na chemický postřik a nosným systémem, umožňující pracovat venku na místech bez zdrojů energie. Postřikovač lze rovněž používat jako dmychadlo, pomocí kterého je možné udržovat pořádek v zahradě. Práce s tímto výrobkem bude bezpečná a spolehlivá pouze při jeho správném provozování.

První použití zařízení je ve smyslu tohoto návodu právním krokem, kterým uživatel svou svobodnou vůlí stvrzuje, že tento návod řádně prostudoval, zcela pochopil jeho smysl a seznámil se všemi riziky. POZOR! Nepokoušejte se uvést (popř. používat) zařízení dříve, než se seznámíte s celým návodem k obsluze. Návod uschovejte pro příští použití. Pozornost je třeba věnovat zejména pokynům týkajících se bezpečnosti práce. Nedodržení nebo nepřesné provádění těchto pokynů může být příčinou úrazu vlastní osoby nebo osob jiných, popřípadě může dojít k poškození zařízení nebo zpracovávaného materiálu. Dbejte zejména bezpečnostních instrukcí uvedených na štítcích, kterými je zařízení opatřeno. Tyto štítky neodstraňujte, ani nepoškozujte.

Bezpečnostní značky, které se na zařízení vyskytují



Používej ochranný oblek.



Používej řádnou masu pro ochranu před chemickými látkami



Používej ochranné rukavice



Používej chrániče sluchu



Myj si řádně ruce



Hořlavé látky, nebezpečí požáru



Části zahřáté na vysokou teplotu, nebezpečí popálení

Obecné bezpečnostní předpisy

- Seznamte se s tímto zařízením, jeho ovládáním, provozem, prvky tohoto zařízení a možnými riziky spojeným s jeho užíváním.
- Zajistěte, aby uživatel zařízení byl pečlivě seznámen s ovládáním, provozem, prvky tohoto zařízení a možnými nebezpečími, plynoucími z jeho užívání.

- Dbejte vždy bezpečnostních instrukcí uvedených na štítcích. Tyto štítky neodstraňujte, ani nepoškozujte. V případě poškození nebo nečitelnosti štítku kontaktujte dodavatele.
- Udržujte pracoviště v pořádku a čistotě. Nepořádek v pracovním prostoru může způsobit nehodu.
- Nikdy nepracujte ve stísněných nebo špatně osvětlených prostorách. Vždy kontrolujte, zda je podlaha stabilní a zda je dobrý přístup k práci. Vždy udržujte stabilní postoj.
- Neustále sledujte postup práce, a používejte všechny smysly. Nepokračujte v práci pokud se na ni nemůžete plně soustředit.
- O své nářadí pečujte a udržujte je čisté.
- Rukojeti a ovládací prvky udržujte suché a beze stop olejů a tuků
- Zabraňte přístupu, zvířat, dětí a nepovolaných osob
- Nestrkejte nohy nebo ruce do pracovního prostoru.
- Nikdy neponechejte za provozu zařízení bez dozoru.
- Nepoužívejte zařízení pro jiný účel, než ke kterému je určeno.
- Při práci používejte osobní ochranné pracovní prostředky (např. brýle, chrániče sluchu, respirátor, bezpečnostní obuv, apod.).
- Nepřepínejte se, používejte vždy obě ruce.
- Se zařízením nepracujte pod vlivem alkoholu a omamných látek.
- Trpíte-li závratěmi, oslabením nebo mdlobami, se zařízením nepracujte.
- Jakékoli úpravy zařízení nejsou povoleny. NEPOUŽÍVEJTE v případě, že zjistíte ohnutí, prasklinu nebo jiné poškození.
- Nikdy neprovádějte údržbu zařízení za provozu
- Objeví-li se neobvyklý zvuk nebo jiný neobvyklý jev, okamžitě stroj zastavte a přerušte práci.
- Klíče a šroubováky vždy po použití odstraňte ze stroje.
- Před použitím stroje zkontrolujte, jsou-li pevně dotaženy všechny šrouby.
- Zajistěte správnou údržbu stroje. Před použitím zkontrolujte, zda u stroje nedošlo k poškození.
- Při údržbě a opravě používejte pouze originální náhradní díly.
- Použití přídavných zařízení nebo příslušenství nedoporučených dodavatelem může vést ke zraněním.
- Pro konkrétní práci zvolte vhodné zařízení. Nesnažte se přetěžovat přístroje či příslušenství s malým výkonem a používat je pro práci, která vyžaduje větší strojní zařízení.
- Zařízení nepřetěžujte. Práci odměřujte tak, aby mohlo bez námahy pracovat optimální rychlostí. Na poškození způsobené přetížením se nevztahuje záruka.
- Chraňte zařízení před nadměrnou teplotou a slunečním zářením.
- Zařízení není určeno pro práci pod vodou, ani ve vlhkém prostředí.
- Pokud zařízení delší dobu nepoužíváte, uložte ho na suchém uzamčeném místě mimo dosah dětí.
- Před spuštěním nářadí zkontrolujte všechny bezpečnostní prvky, zda pracují hladce a účinně. Přesvědčte se, zda všechny pohyblivé díly jsou v dobrém stavu.
- Zkontrolujte, zda některé díly nejsou prasklé nebo zadřené, přesvědčte se, zda všechny díly jsou správně nasazené. Kontrolujte i všechny další podmínky, které mohou ovlivnit funkci nářadí.

- Pokud není jinak uvedeno v tomto návodu, je nutné poškozené díly a bezpečnostní prvky opravit nebo vyměnit.
- Nepoužívejte zařízení dokud není kompletně sestaveno podle pokynů v návodu k obsluze.

Technické údaje

Motor

Typ motoru (1E40F-3Z)	Dvoudobý 1 válcový vzduchem chlazený
Výkon	2,13kW (2,85HP)
Zdvihový objem	41,5 cm ³
Otáčky	7500 / min
Palivo	Bezolovnatý benzin s příměsí oleje v poměru 25:1
Spotřeba paliva	0,68 kg / za hodinu
Objem palivové nádrže	1,2 litru

Postřikové zařízení

Objem nádrže pro chemický roztok pro model M83220	14 litrů
Objem nádrže pro chemický roztok pro model M83221	20 litrů
Maximální dosah postřiku	12 m
Maximální výstupní rychlost vzduchu	80 m / s
Jmenovitý výkon ventilátoru	17,7 m ³ / s
Hmotnost prázdného modelu M83220	10,7 kg
Hmotnost prázdného modelu M83221	11 kg
Hluk akustický tlak (volnoběh/provoz)	78,8 - 97,8 dB ± 3,0
Výkon L _{WA} (volnoběh/provoz)	94 - 103 dB ± 3,0

Popis hlavních částí

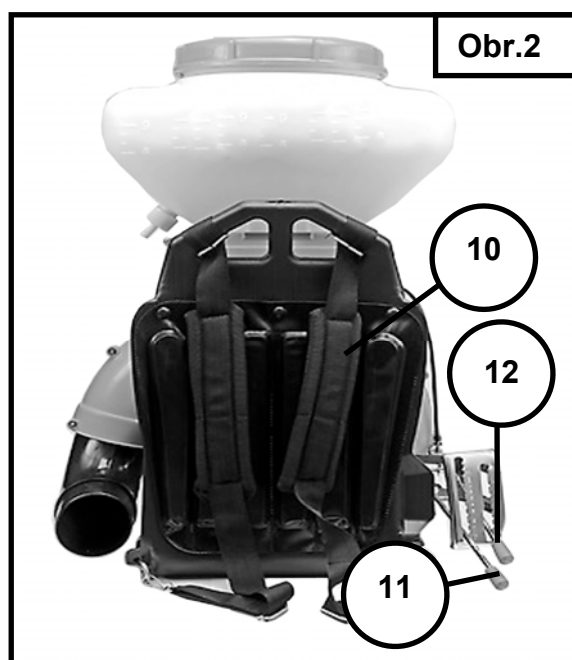
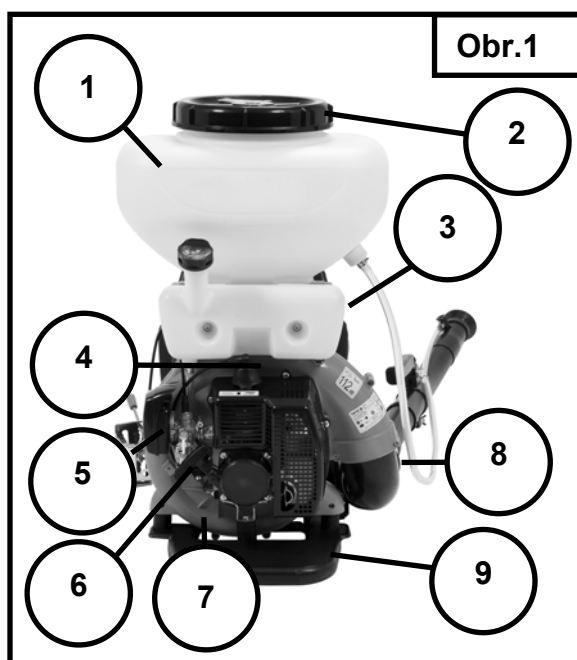

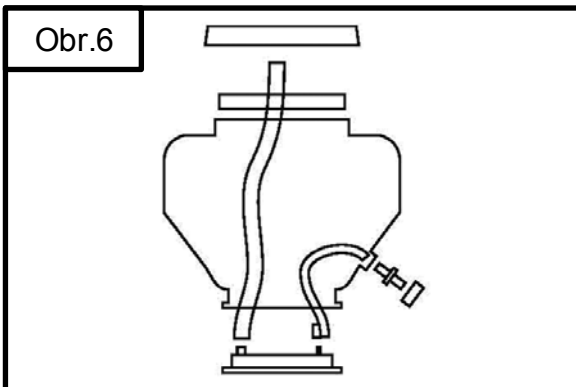
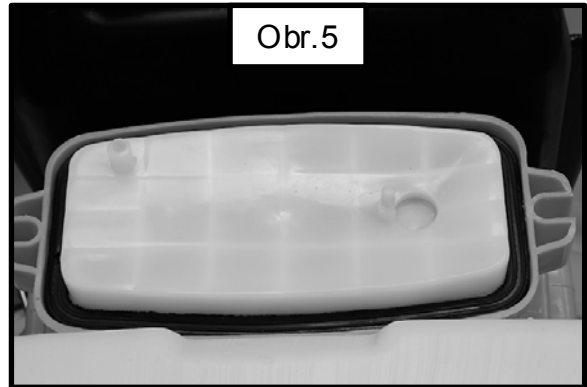
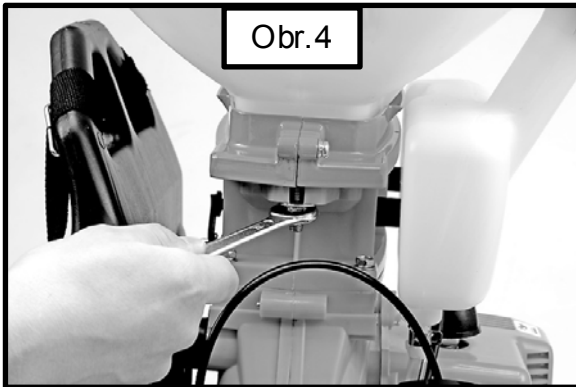

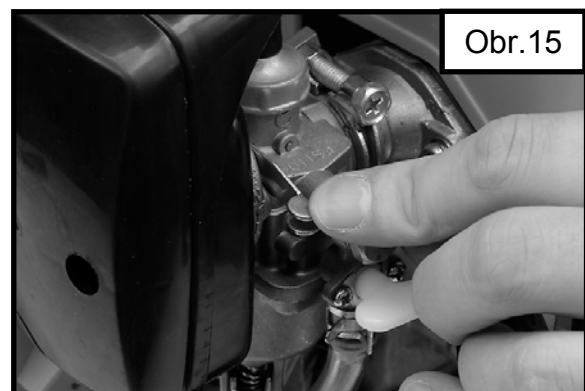
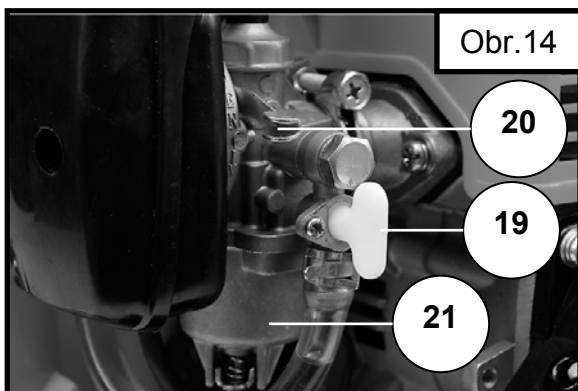
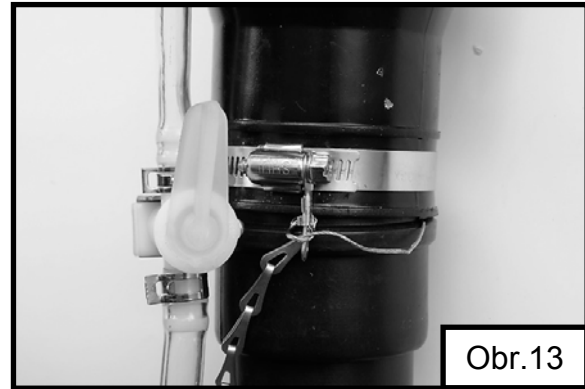
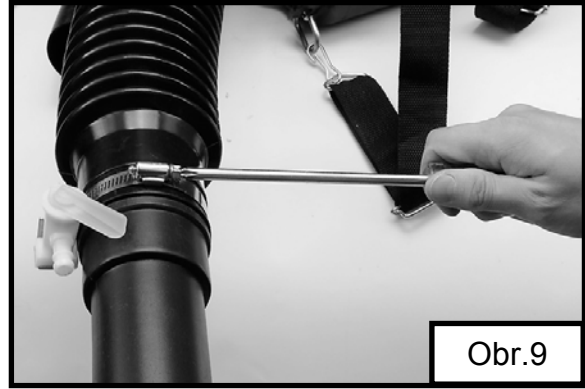
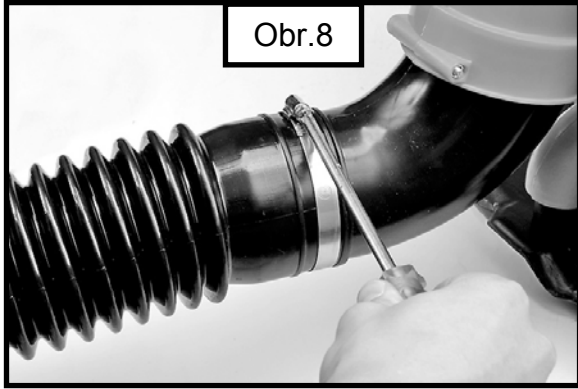

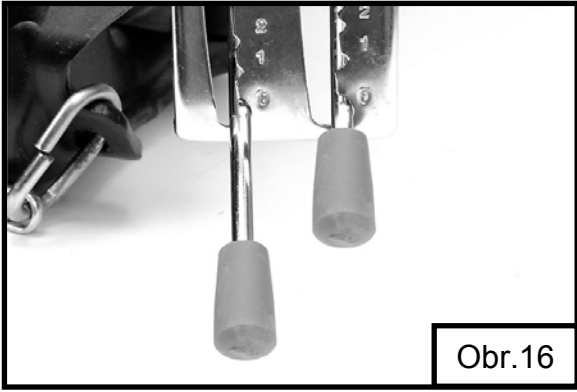

Obr.16

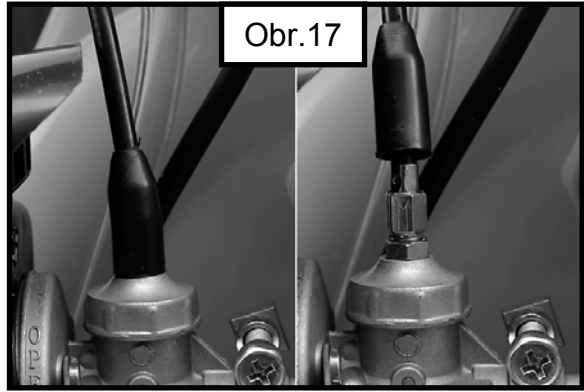

Obr.17



Obr.18

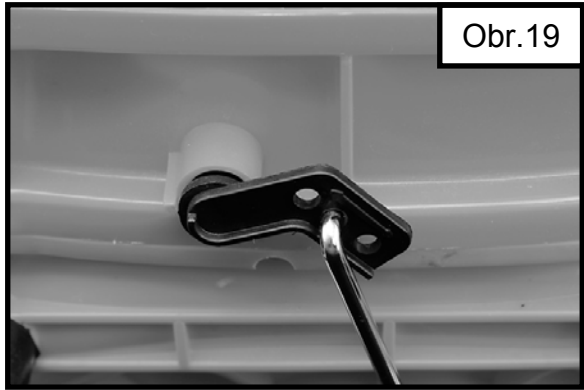

Obr.19



Obr.20



Obr.21

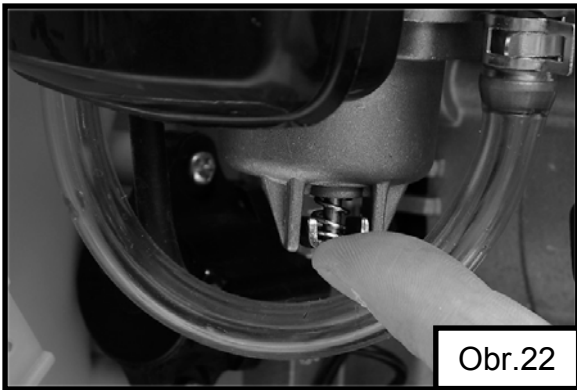

Obr.22

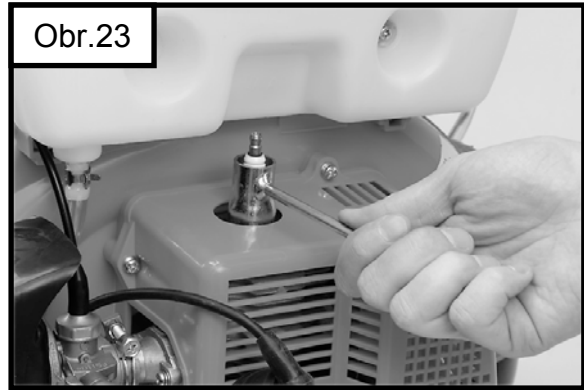

Obr.23

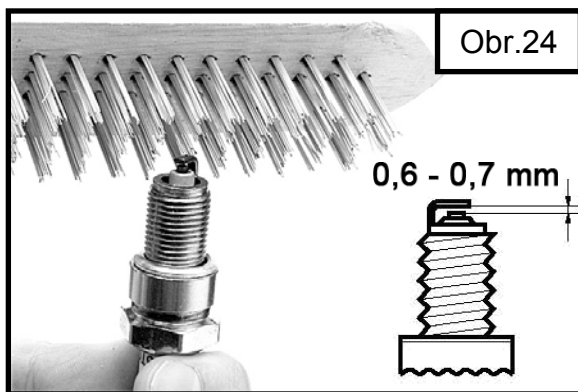

Popis k obrázkům

Obr. 1

1. nádoba na chemický přípravek
2. víko nádrže
3. palivová nádrž
4. zapalovací svíčka
5. vzduchový filtr
6. startér motoru
7. vzduchové čerpadlo
8. vzduchové potrubí
9. nosná konstrukce

Obr. 2

10. nosné popruhy
11. páka postřiku
12. páka plynu

Obr. 3

13. ohebná trubka
14. spojovací trubka krátká
15. spojovací trubka dlouhá
16. rukojeť s objímkou
17. koncová tryska
18. hadička chemického přípravku

Obr. 14

19. uzávěr paliva
20. páčka sytiče
21. palivový filtr

Bezpečná práce se zařízením

Zařízení ani příslušenství se nesmí nijak upravovat. Veškeré příslušenství a části náradí musí být čisté, nepoškozené a v dobrém technickém stavu. Lze používat pouze to příslušenství a díly, které jsou určeny k použití s daným typem náradí. Je třeba se vyhnout kontaktu těla a náradí s uzemněnými tělesy jako potrubí, ohříváče a ledničky. Uzemnění těla zvyšuje riziko zasažení elektrickým proudem. Není dovoleno vystavovat náradí působení atmosférickým srážek nebo vlhkosti. Voda a vlhkost, které se dostanou dovnitř náradí, zvyšují riziko poškození náradí a vzniku úrazu. Náradí nepřetěžujte. Používejte pouze to náradí a příslušenství, které je k dané práci vhodné. Práce se pak stane efektivnější a bezpečnější. V případě, že budete náradí půjčovat, prodávat nebo jakýmkoli jiným způsobem poskytovat druhé osobě, vždy k němu přiložte návod na použití.

Osobní bezpečnost

Pracujte pouze tehdy, jste-li v dobré fyzické a psychické kondici. Soustředte se na to, co děláte. Nepracujte, pokud jste unaveni nebo pod vlivem léků nebo alkoholu. Pouze chvílka nepozornosti během práce může vést k vážnému poškození zdraví. Používejte prostředky individuální ochrany. Vždy je třeba používat ochranné brýle. Používání prostředků individuální ochrany jako respirátor, ochranná obuv, přilba a chrániče sluchu snižuje riziko vážného poškození zdraví. Vyhněte se náhodnému zapnutí náradí. Před zahájením údržby nebo před přepravou náradí zkontrolujte, zda je spínač v poloze „vypnuto“. Držení nebo přenášení náradí s prstem na spínači nebo

když je spínač v poloze „zapnuto“ může vést ke vzniku vážných úrazů. Před zapnutím náradí odstraňte veškeré klíče a jiné nástroje, které se používaly k jeho seřízení. Klíč ponechaný na rotujících částech náradí může způsobit vážná zranění. Udržujte rovnováhu. Během práce zaujměte náležité postavení. Uspadní se tím jednodušší ovládnutí náradí v případě vzniku neočekávaných situací během práce. Používejte ochranný oděv. Neoblékejte si volný oděv a nenoste bižutérii. Vlasy, oděv a pracovní rukavice udržujte v bezpečné vzdálenosti od pohybujících se částí náradí. Volný oděv, bižutérie nebo dlouhé vlasy se mohou zachytit do pohyblivých částí zařízení. Používejte odsávače prachu a nádoby na prach, pokud je nimi náradí vybaveno.

Postarejte se o to, aby byly správně připojeny. Používání odsávačů prachu zmenšuje riziko vážného poškození zdraví. Používání náradí Náradí se nesmí používat v rozporu s jeho určením. Náradí nepřetěžujte. Volba správného náradí k danému druhu práce zabezpečí, že práce bude efektivnější a bezpečnější. **Před seřizováním, výměnou příslušenství nebo před uskladněním náradí demontujte zapalovací svíčku. Vyloučí se tak možnost náhodného zapnutí náradí.** Náradí přechovávejte mimo dosah dětí. Nedovolte, aby s náradím pracovaly osoby, které nebyly k jeho obsluze vyškoleny. Náradí v rukách nevyškolené osoby může být nebezpečné. Zabezpečte náležitou údržbu náradí. Kontrolujte, zda náradí nevykazuje nějaká nepřizpůsobení nebo vůle pohyblivých částí. Kontrolujte, zda není některý prvek náradí poškozen. Nalezené poruchy je třeba opravit, a to před dalším použitím náradí. Příčinou mnoha nehod je nesprávně udržované náradí. Je třeba se postarat o to, aby řezný nástroj byl čistý a ostrý. Správně udržované řezné nástroje lze během práce snadněji ovládat. Náradí a příslušenství používejte dle pokynů výše uvedených instrukcí. Náradí používejte ve shodě s jeho určením a zohledňujte druh a podmínky práce. Používání náradí k jiné práci, než ke které bylo navrženo, zvyšuje riziko vzniku nebezpečných situací. Je potřebné zkontrolovat, zda náradí rotuje správným směrem.

Neočekávaný směr otáčení může být příčinou vzniku nebezpečných situací. Je zakázáno přibližovat se rukama nebo jinou částí těla k pohybujícímu se řeznému nástroji. Příčinou největšího počtu úrazů při používání nůžek je právě kontakt pohybujícího se řezného nástroje s některou částí těla. Při práci je třeba zaujmout náležité postavení a být připraven na neočekávanou reakci náradí. Je dovoleno používat pouze originální dodatečnou výbavu. Použití nevhodného příslušenství může vést k vážným úrazům.

Opravy

Náradí svěřte do opravy pouze autorizovanému servisnímu středisku, které používá výhradně originální náhradní díly. Bude tak zajištěna bezpečnost práce s náradím. K čištění pláště a krytů zhotovených z gumy nebo plastů nepoužívejte benzín, rozpouštědla nebo jiné žíravé kapaliny. K údržbě náradí používejte výhradně prostředky vysoké jakosti. Používání jiných prostředků, než jaké jsou uvedené v návodu, je zakázáno.

DOPLŇUJÍCÍ BEZPEČNOSTNÍ PŘEDPISY

Postřikovač neuvádějte do chodu v uzavřených nebo nevětraných místnostech.

Výfukové plyny obsahují zdraví škodlivé látky a není dovoleno je vdechovat.

Je zakázáno vystavovat postřikovač působení atmosférických srážek a používat ho v prostředí se zvýšenou vlhkostí. Je rovněž zakázáno používat postřikovač v prostředí se zvýšeným rizikem požáru nebo výbuchu. Během práce je třeba se vyvarovat

kontaktu s uzemněnými, vodivými a neizolovanými předměty, jako jsou potrubí, topná tělesa nebo ledničky. Během postřikování některými chemickými přípravky může postřikovač vytvářet elektrostatické pole. Dochází k tomu zejména v prostředí s nízkou vlhkostí vzduchu. Zakazuje se postřikovat takovými chemickými přípravky, které mohou vytvořit snadno hořlavé nebo výbušné oblaky. Během práce je vždy nutné používat řádně namontovaný uzemňovací řetízek. Sníží se tak nebezpečí související s výboji způsobenými statickou elektřinou. Pokud nebudete postřikovač používat, uskladněte ho na suchém a chráněném místě, nepřístupném nepovolaným osobám. Během práce používejte odpovídající ochranný oděv. Při práci vždy noste ochranný klobouk se širokou stříškou. Vždy používejte ochranné brýle a masku proti prachu. Oči, obličej a dýchací cesty tak budou chráněny proti prachu, výfukovým plynům a rozprašované chemické látce. Vždy si oblečte vhodný ochranný oděv přiléhající k tělu. Používejte ochranné rukavice, chrániče sluchu a ochrannou obuv. Jelikož postřikovač slouží k aplikaci chemických přípravků, je třeba si důkladně přečíst návod na použití přiložený výrobcem přípravku a řídit se podle něho. Prověřte, zda je daný chemický přípravek určen k aplikaci pomocí postřikovače. V případě používání různých druhů chemických přípravků je třeba před změnou druhu přípravku řádně vyprázdnit nádrž a rozvod od předcházejícího přípravku. Při tom je nutno se řídit pokyny přiloženými výrobcem chemického přípravku. Dřív, než začnete postřikovač používat jako dmychadlo, zkontrolujte, zda v nádrži nebo v rozvodech přivádějících postřikovací přípravek do trysky a ve vzduchovém potrubí nezůstaly zbytky chemického přípravku. Před zahájením práce s postřikovačem je třeba okolo pracoviště vyznačit ochranné pásmo s poloměrem nejméně 15 metrů od postřikovače. Během práce věnujte pozornost směru větru. S postřikovačem manipulujte tak, aby se rozprašovaný přípravek nešířil směrem na operátora. Během práce nekuřte a nejezte. Chemické přípravky neskladujte společně s potravinami. Tryskou postřikovače nebo vývodem vzduchu nemiřte na lidi nebo zvířata. Během dopravy musí být postřikovač vypnutý. Postřikovač přenášejte za držadla k tomu určená. Postroj postřikovače si nasazujte způsobem uvedeným v návodu na obsluhu. Postřikovač nepřenášejte pouze pomocí jednoho popruhu. K opravám se smí používat výhradně originální náhradní díly. Ignorováním této povinnosti se může zvýšit riziko poruchy a vzniku úrazu. Opravy postřikovače je třeba svěřit pouze autorizovaným servisům, které používají originální náhradní díly. Minimalizuje se tak riziko nehod a poškození zařízení. Postřikovač je třeba skladovat v suché, uzavřené místnosti s dobrým větráním. Při delším skladování postřikovače je nutno vyprázdnit palivovou nádrž a nádrž na hnojivo. Na postřikovači je nevyhnutné provést rovněž údržbu v rozsahu uvedeném v návodu.

OBSLUHA POSTŘIKOVAČE

Montáž postřikovače pro použití na kapalný chemický přípravek

Jestliže se má zařízení použít jako postřikovač, nejprve demontujte nádrž na chemický přípravek. K tomu je třeba odšroubovat dvě matice upevňující nádrž **obr.4**. Potom namontujte víko postřikovače **obr.5** připojte celý systém rozvodu podle **obr.6**. Následně znovu namontujte nádrž na chemický přípravek a upevněte ji pomocí objímky a dvou upevňovacím matic.

Upozornění! Při montáži víka postřikovače nezapomeňte nasadit na jeho okraj těsnění **obr.7**.

Upozornění! Při montáži přípojky k systému přívodu chemického přípravku do trysky nainstalujte těsnění **obr.7**.

Smontujte vzduchové potrubí. K tomuto účelu připojte k výtlačku vzduchového čerpadla jako první ohebnou hadici **obr.3 poz.13** takovým způsobem, aby se ventil nacházel na volném konci. Spoj zajistěte hadicovou sponou **obr.8**. K ohebné hadici připojte krátkou spojku **obr.3 poz.4** a spoj taktéž zajistěte hadicovou sponou **obr.9**. Volný konec krátké spojky **obr.3 poz.14** zasuňte do širšího konce ohnuté trubky. Na ohnutou trubku nasadte rukojeť s objímkou **obr.3 poz.16** a koncovou trysku **obr.3 poz.17**. Zkontrolujte, zda jednotlivé prvky do sebe přesně dosedají **obr.10**. Připojte systém přívodu chemického přípravku **obr.3 poz.18** do koncové trysky **obr.3 poz.16**. Hadice na přípojkách zajistěte pomocí hadicových spon. Nejprve připojte trubičku spojovací nádrž na chemický přípravek s ventilem a potom trubičku spojující ventil s tryskou. Aby se trubička během provozu o něco nezachytila, je třeba použít drátěný držák trubičky **obr.11**.

Upozornění! V případě těžkostí s montáží hadice na přípojky je možné konce hadice ponořit do teplé vody. Hadice tím změkne a její montáž tak bude snadnější.

Montáž zařízení pro použití jako dmýchadlo nebo jako postřikovač na chemický přípravek v prášku

Jestliže se má zařízení použít jako dmýchadlo nebo k postřiku práškovým chemickým přípravkem, je třeba demontovat nádrž na chemický přípravek výše uvedeným způsobem. Demontujte víko postřikovače a nahradte ho víkem dmýchadla **obr.12**.

Upozornění! Při montáži víka dmýchadla nezapomeňte nasadit na jeho okraj těsnění. Namontujte nádrž na chemický přípravek a vyjměte z jejího vnitřku veškeré hadice. Přípojky přívodu chemického přípravku do trysky nahradte záslepkou. Montáž vzduchového potrubí proveďte podobně, jak je uvedeno výše, ale krátkou spojovací trubku **obr.3 poz.14** nahradte dlouhou spojovací trubkou **obr.3 poz.15**. Tryska ani systém přívodu chemického přípravku do trysky se v tomto případě nemontují!

Montáž systému na ochranu před statickou elektřinou (obr.13)

Systém ochrany před statickou elektřinou se skládá z řetízku, svorky a měděného lanka. Měděné lanko připojte ke spojkám prvků vzduchového potrubí.

Upozornění! Zkontrolujte, zda se lanko nemůže zamotat do některého pohyblivého prvku postřikovače, např. do vzduchového čerpadla.

Svorku systému přišroubujte ke šroubu objímky vzduchového potrubí a řetízek nechte volně viset tak, aby se při práci trvale dotýkal země. Bude tak zajištěno odvádění elektrostatického náboje do země a sníží se riziko elektrostatických výbojů.

Upozornění! Dbejte na to, aby se řetízek během práce s postřikovačem nezamotal do nějaké překážky, nepřekážel operátorovi a aby se trvale dotýkal země.

Doplňování paliva

K pohonu postřikovače se používá palivová směs bezolovnatého benzínu a oleje v poměru 25:1 určená pro dvoutaktní motory. Používání čistého paliva je zakázáno. Doporučuje

se používat benzín Natural s oktanovým číslem nejméně 85. Benzín je třeba smíchat s olejem v poměru 25-30:1. Směs je nutno před nalitím do palivové nádrže řádně promíchat. Nepoužívejte směs starší než 1 měsíc. Míchání a nalévání paliva provádějte v bezpečné vzdálenosti od zdrojů ohně. Během doplňování paliva je zakázáno kouřit. Doplnění paliva je nutno provádět ve vzdálenosti nejméně 3 metrů od místa, kde se bude postřikovač startovat a kde se s ním bude pracovat. K

zajištění dlouhé životnosti motoru používejte bezolovnatý benzín dobré kvality a rovněž kvalitní olej určený pro dvoutaktní motory chlazené vzduchem. Není dovoleno používat olej určený pro čtyřtaktní motory. V případě rozlití paliva je třeba důkladně vytřít jeho zbytky, a to ještě před uvedením postřikovače do chodu.

Doplňování chemického přípravku

Zkontrolujte, zda je ventil systému přívodu chemického přípravku do trysky uzavřený a ovládací páčka postřiku v poloze „0”. Odšroubujte uzávěr nádrže, kapalný chemický přípravek nalijte do nádrže přes sítko umístěné pod uzávěrem. Na sítko se tak zachytí nečistoty, které by mohly ucpat systém přívodu chemického přípravku do trysky. V případě nasypávání chemického přípravku v prášku sítko vyjměte.

Upozornění! Nepřekračujte maximální objem nádrže, nádrž je dovoleno plnit po poslední značku stupnice. Zkontrolujte, zda je závit uzávěru čistý a poté uzávěr řádně zašroubujte.

Upozornění! Během plnění nádrže chemickým přípravkem dodržujte návod na použití dodaný společně s chemickým přípravkem. Mimořádnou pozornost věnujte dodržování bezpečnostních předpisů a používejte vhodné ochranné prostředky.

Startování motoru

UPOZORNĚNÍ! Před uvedením stroje do chodu zkontrolujte, zda je uzavřen ventil na přívodu chemického přípravku.

Upozornění! Před nastartováním motoru je třeba připojit vzduchové potrubí. Zajistí se tak odpovídající průtok vzduchu ke chlazení motoru. Pokud by nebyl přívod chladícího vzduchu zajištěn, mohlo by dojít k přehřátí a poškození motoru, což by mohlo ohrozit zdraví uživatele.

Položte postřikovač na rovnou a tvrdou plochu. Zkontrolujte, zda tryska není namířená na operátora nebo na jiné osoby. I v případě uzavřeného vzduchového ventilu může při nastartování motoru dojít k vytlačení vzduchu nacházejícího se v systému. Palivový ventil přestavte do polohy „ON” **obr.14 poz.19**, páčku sytiče přestavte do polohy „OPEN” **obr.15 poz.20**. Páčku plynu **obr.2 poz.12** a **obr.16** přestavte do polohy „0”. Položte nohu na podstavec konstrukce postřikovače **obr.1 poz.9**, jednou rukou postřikovač přidržte a druhou rukou zatáhněte několikrát za startovací lanko **obr.1 poz.6**, čím se nasaje palivo do palivového systému. Startovací lanko nepouštějte, umožněte mu, aby se pomalu svinulo samo. Puštění lanka a jeho prudké svinutí může poškodit startér.

Páku plynu **obr.2 poz.12** přestavte do polohy „1” a zatáhněte za startovací lanko tolikrát, dokud motor nenaskočí. Po nastartování motoru zavřete sytič a následně nechte motor běžet na volnoběh po dobu 2 – 3 minut. Potom začněte pracovat. Otáčky motoru regulujte pomocí páčky plynu.

Startování teplého motoru

Plynovou páčku přestavte do polohy „OPEN”. Pokud je motor palivem přesycen, je třeba zavřít palivový ventil a 5 – 6x zatáhnout za startovací lanko. Potom motor nastartujte jako v případě normálního startování motoru.

Seřízení otáček motoru (obr.17)

Upozornění! Neprovádějte seřizování otáček motoru bezdůvodně. Doporučuje se níže popsaný proces seřizování otáček motoru svěřit opravárenskému závodu. Pokud otáčky motoru nedosahují jmenovité otáčky nebo se motor při nastavení páčky plynu do nejnižší polohy nezastaví, je třeba otáčky motoru seřídit. K tomuto účelu je třeba povytáhnout plášť lanka zakrývající regulační šroub. Povolte

zajišťovací matici a potom otáčejte šroubem doprava, čím se otáčky motoru sníží, nebo doleva, čím se otáčky motoru zvýší. Po seřízení otáček zajistěte polohu regulačního šroubu dotažením zajišťovací matice.

Zastavení motoru

Před zastavením motoru je třeba zavřít ventil systému přívodu chemického přípravku do trysky nebo vzduchového potrubí. Potom přestavte páčku plynu a páčku postřikování do nejnižší polohy. Po zastavení motoru zavřete palivový ventil. Zabrání se tak problémům při dalším startování.

Regulace množství kapalného chemického přípravku (obr.18)

Při výstupu z trysky se nachází regulační knoflík, který umožňuje regulovat množství chemického přípravku, který se rozpráší. Následující tabulka uvádí maximální množství dávkovaného chemického přípravku při maximálních otáčkách motoru.

Poloha knoflíku obr.18	Množství dávkovaného přípravku litrů/min
1	1 litr
2	1,5 litru
3	2 litry
4	3 litry

Regulace množství práškového chemického přípravku (obr.2 poz11 a obr.19)

V závislosti na druhu chemického přípravku se může vyskytnout situace, kdy bude nevyhnutné nastavit zdvih ventilu přivádějícího práškový chemický přípravek do dmýhadla. Slouží k tomu přestavitelný výstředník, umístěný mezi nosnou konstrukcí postřikovače a vzduchovým čerpadlem. Výstředník spojuje páčku regulace množství chemického přípravku s ventilem. Z výrobního závodu je spojka páčky zajištěná v prostředním otvoru výstředníku, což by mělo zajistit dostatečný zdvih ventilu pro většinu aplikací. Přestavením spojky do dolního otvoru se zdvih ventilu zmenší, zatímco přestavením do horního otvoru se zdvih ventilu zvětší.

Při přestavování spojky ve výstředníku je třeba vytáhnout zajišťovací závlačku, spojku páčky přestavit a následně nasazením závlačky zajistit.

Regulace proudu vzduchu (obr.2 poz11 a obr.19)

V případě použití postřikovače jako dmýhadla se regulace proudu vzduchu provádí pomocí páčky, a to jejím nastavením do jedné z očíslovaných poloh. Čím vyšší číslo polohy, tím větší množství vyfukovaného vzduchu za jednotku času.

Nasazení postřikovače na záda

Postřikovač je vybaven dvěma ramenními nosnými popruhy, umožňujícími nošení na zádech. Po nasazení na záda seřídte délku popruhů tak, aby se postřikovač na zádech nepohyboval a současně aby neomezoval operátora v pohybu. Měkké vycpávky všité do popruhů se musí nacházet na ramenou operátora postřikovače.

ÚDRŽBA A SKLADOVÁNÍ

Po každém použití je třeba provést údržbu postřikovače.

Vyprázdněte nádrž na chemický přípravek, vyčistěte ji a také ostatní prvky systému rozvodu chemického přípravku. Po vyčištění naplno otevřete ventil systému rozvodu

chemického přípravku a uveďte postřikovač do chodu na 2 – 3 minuty při minimálních otáčkách motoru.

Po každém použití postřikovače je třeba provést údržbu vzduchového filtru **obr.21**. Demontujte víko filtru a následně pěnovou filtrační vložku vyperte v extrakčním benzínu. Z vyprané pěnové filtrační vložky vyždímejte přebytek benzínu a filtr smontujte.

Znečištěné palivo nepříznivě ovlivňuje životnost motoru a ostatních prvků palivové soustavy. V případě uskladnění postřikovače na dobu delší než týden je třeba vyprázdnit palivovou soustavu. V první řadě se musí vyprázdnit palivová nádrž, potom se otevře palivový ventil a pod palivový filtr se podloží vhodná nádoba. Potom se stlačí páčka palivového ventilu a podrží se stlačená do okamžiku, kdy palivo přestane vytékat **obr.22**.

Stav zapalovací svíčky **obr. 23** a **obr.24** je třeba kontrolovat jednou za měsíc nebo tehdy, když se objeví problémy se zapalováním. Sejměte gumový kryt kontaktu svíčky a pomocí klíče z příslušenství svíčku vyšroubujte **obr.23**. Zkontrolujte stav elektrod zapalovací svíčky **obr.24**.

Pokud zjistíte, že jsou elektrody znečištěné, pokuste se elektrody svíčky očistit pomocí drátěného kartáče. Pokud toto čištění nebude mít očekávaný efekt, vyměňte svíčku za novou. Zkontrolujte vzdálenost mezi elektrodami zapalovací svíčky. Správná vzdálenost mezi elektrodami svíčky je uvedena v **obr.24**.

V případě uskladnění postřikovače na delší dobu je třeba očistit vnější plochy zařízení pomocí měkkého hadříku nebo proudu stlačeného vzduchu s tlakem nejvíc 0,3 MPa. Kovové prvky ošetřete antikoročním přípravkem. Vyšroubujte zapalovací svíčku a do válce nalijte 15 – 20 g oleje určeného pro dvojtaktní motory. Zapalovací svíčku zašroubujte. Vypusťte palivo z palivové soustavy. Nádrž a systém zbavte zbytků chemického přípravku. Postřikovač přikryjte plastovou přikrývkou a uskladněte ho na suchém, chladném a větraném místě, zajištěném proti vstupu nepovolaných osob.

Při přemísťování na krátké vzdálenosti je třeba postřikovač přenášet ve svislé poloze a držet ho při tom za rukojeti určené k tomuto účelu, nebo pomocí popruhů. Je zakázáno přenášet postřikovač tak, že se na rameno nasadí pouze jeden z ramenních popruhů. Během dopravy je nutné se vyvarovat naklánění a prudkých pohybů. Zabrání se tak únikům paliva a chemického přípravku.

Při dopravě postřikovače na větší vzdálenosti je třeba vyprázdnit palivovou nádrž a nádrž na chemikálie.

ŘEŠENÍ PROBLÉMŮ

Upozornění! Pokud kterýkoli z níže uvedených postupů při opravě není v tomto návodu popsán, je třeba tuto opravu svěřit autorizovanému opravárenskému podniku.

Problém	Příčina	Řešení
Zapalovací svíčka		
Není jiskra	Navlhlý systém zapalování	Vysušit
	Nesprávná vzdálenost mezi elektrodami zapalovací svíčky	Upravit vzdálenost mezi elektrodami zapalovací svíčky
	Poškozená izolace zapalovací svíčky nebo opotřebované elektrody	Vyměnit zapalovací svíčku

Magneto-elektrické zapalování		
Problém	Příčina	Řešení
Není jiskra	Poškozená izolace vodičů magneta	Vyměnit magneto
	Poškozená izolace cívky magneta	
	Poškozený kabel cívky magneta	
	Poškozená elektronika zapalování	
Palivo		
Zvýšená spotřeba paliva	Palivo špatné kvality, znečištěné nebo smíchané s vodou	Vyměnit palivo
Normální spotřeba paliva, ale nesprávný koeficient komprese	Opotřebovaný nebo poškozený válec nebo pístní kroužek	Vyměnit válec nebo pístní kroužek
	Nedotažená zapalovací svíčka	Dotáhnout zapalovací svíčku
Palivo se nedostává do karburátoru	Nedostatek paliva v nádrži	Doplnit palivo do nádrže
	Znečištěný palivový filtr	Vyčistit palivový filtr
Přehřívání motoru	Směs paliva a vzduchu má nesprávný poměr	Seřídít karburátor
	Karbon nahromaděný ve válci	Vyčistit válec
	Špatná kvalita oleje použitého do palivové směsi	Vyměnit palivo, použít vysoce kvalitní olej
	Není připojeno vzduchové potrubí	Připojit vzduchové potrubí
Nerovnoměrný zvuk motoru	Palivo špatné kvality, znečištěné nebo smíchané s vodou	Vyměnit palivo
	Karbon nahromaděný ve válci	Vyčistit válec
	Opotřebované provozní součástky	Zkontrolovat a v případě potřeby vyměnit
Náhlé zhasínání motoru	Uvolněný kabel zapalovací svíčky	Dotlačit kabel ke kontaktu zapalovací svíčky
	Vůle pístu	Vyměnit píst
	Elektrody zapalovací svíčky znečištěné karbonem nebo zkratované	Očistit nebo vyměnit zapalovací svíčku
Pomalé zhasínání motoru	Znečištěný vnitřek karburátoru	Vyčistit karburátor
	Ucpaný odvodšňovací otvor palivové nádrže	Pročistit odvodšňovací otvor
	Palivo špatné kvality	Vyměnit palivo

Potíže s vypínáním motoru	Lanko plynu je příliš dlouhé – příliš vysoké otáčky volnoběhu	Upravit délku plynového lanka
Postřík kapalným chemickým přípravkem		
Tryska nestříká chemický přípravek nebo jej stříká přerušovaně	Regulátor trysky nebo ventil trysky jsou ucpané	Pročistit regulátor nebo ventil
	Ucpaná hadice přívodu chemického přípravku	Pročistit hadici
	Chemický přípravek nemá tlak nebo má nízký tlak	Zkontrolovat těsnění nádrže na chemický přípravek
Dochází k úniku chemického přípravku	Destička postřikovače nesprávně namontovaná	Destičku postřikovače namontovat správně
	Uvolněné upevňovací šrouby nádrže na chemický přípravek	Dotáhnout šrouby
Postřík chemickým přípravkem v prášku		
Chemický přípravek nevylétává ze vzduchového potrubí nebo vylétává nepravidelně	Ventil postřikovače není otevřený	Otevřít ventil nebo provést nastavení zdvihu ventilu
	Znečištěný chemický přípravek	Použít čistý chemický přípravek
	Hrudkovitý chemický přípravek	Hrudky chemického přípravku rozrušit
	Vlhký nebo mokrá chemický přípravek	Chemický přípravek vysušit
Ventil chemického přípravku nepracuje správně	Ventil nejde zavřít	Nastavit zdvih ventilu pomocí výstředníku
	Došlo k zablokování ventilu cizím materiálem	Vyčistit ventil
Chemický přípravek se vysypává z nádrže	Nádrž není správně namontovaná	Nádrž namontovat správně
	Těsnění na okraji víka je poškozené	Vyměnit těsnění za nové

Prohlášení o shodě

Prohlašujeme, že výrobek popsaný ve specifikaci technických údajích splňuje požadavky následujících norem a normativních dokumentů:

EN ISO 12100: 2010

EN 60204-1:2006+A1:2009+AC:2010

EN 61000-6-1:2007, EN61000-6-3:2007+A1:2011

a splňuje základní požadavky následujících směrnic

2006/42/EC, 2006/95/EC, 2004/108/EC

MAR-POL s.c.

IMPORT-EXPORT

SUCHOWOLA 6A

26-020 CHMIELNIK



Mariusz Ściana CHMIELNIK, dne 2013-11-19

Originální dokumenty o „Prohlášení o shodě“ s požadovanými certifikáty jsou uloženy v centrále firmy MAR-POL s.c Suchowola 6a 26-020 Chmielnik

Rozkreslení dílů zařízení

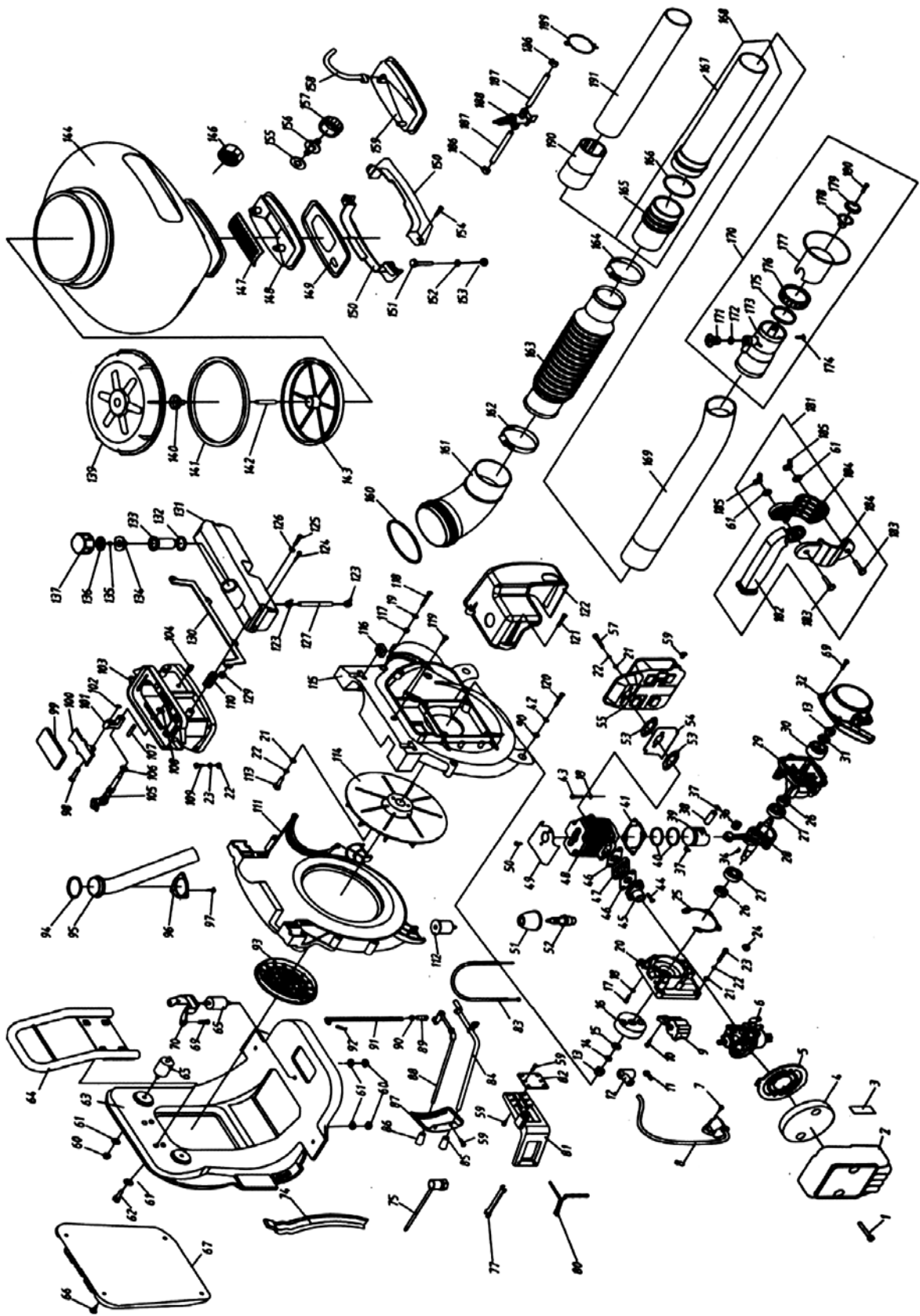

Záručí list

Název výrobku	Postřikovač se spalovacím motorem
Typové označení (nutno vyznačit)	M83220 <input type="checkbox"/>
	M83221 <input type="checkbox"/>
Datum prodeje spotřebiteli	
Razítko a podpis prodejce	

Záruční podmínky

Záruka na tento výrobek se stanovuje na dobu 6 měsíců od data prodeje firmám s registrovaným IČ podle obchodního zákoníku České republiky a ostatním osobám bez IČ 24 měsíců od data prodeje podle občanského zákoníku.

Záruka se nevztahuje na závady vzniklé přirozeným opotřebením, vztahuje se pouze na závady vzniklé špatnou výrobou. Zároveň se doba záruky prodlužuje o dobu, ve které byl výrobek v reklamaci. Spotřebitel je povinen v případě reklamace výrobek doručit do místa, kde jej zakoupil a prokázat se spolu s výrobkem nabývacím dokladem nepořádně potvrzen o posouzení oprávnění reklamce a následné opravě. Servis potom vydá příslušný reklama záručním listem. Prodejce potom neprodleně předá výrobek k odbornému servisu k odbornému posouzení a o opravě jej vrátí zpět. Prosíme dbejte na to, a by Vám byl vždy vydán návod k obsluze aby jste mohly obsluhovat zařízení a tak předcházet poruchám zařízení.